

# ユーザーマニュアル

## 【高さ可変機能付きiPad・タブレット三脚スタンド】

### 各部の名称

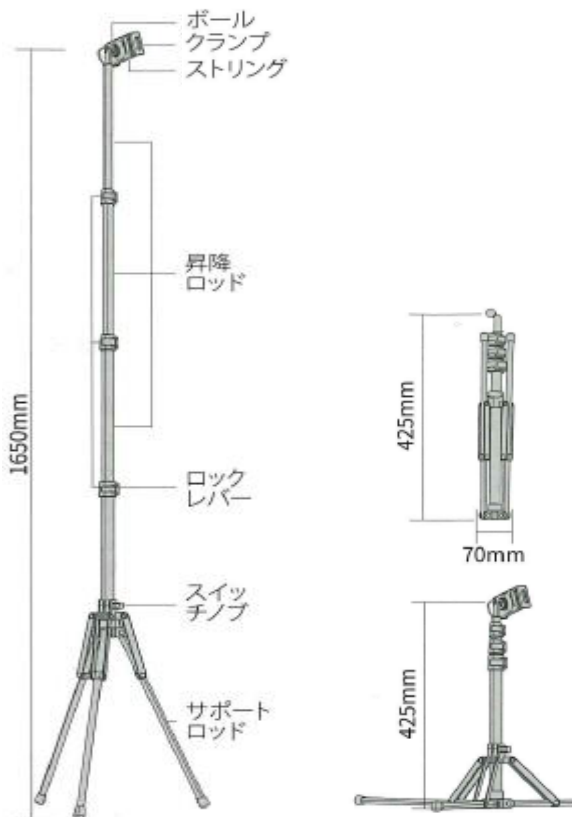

1

### 使用方法

1. 三脚スタンドを取り出します。スイッチノブを緩めてサポートロッドを開きます。スイッチノブを締めて固定します。

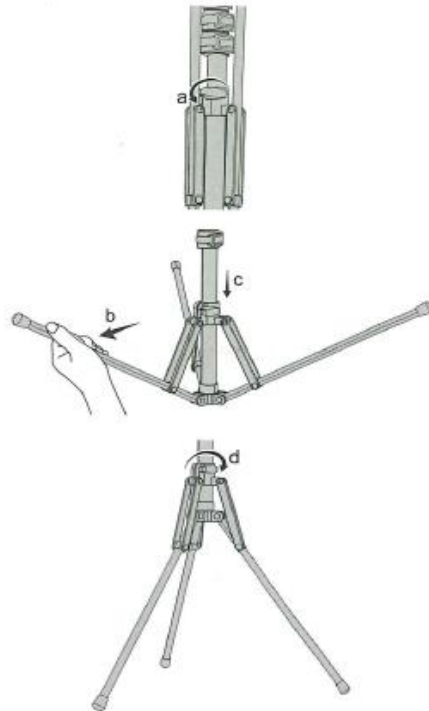

2

2. ロックレバーを緩めて昇降ロッドをお好みの高さに調整します。ロックレバーを押して固定します。

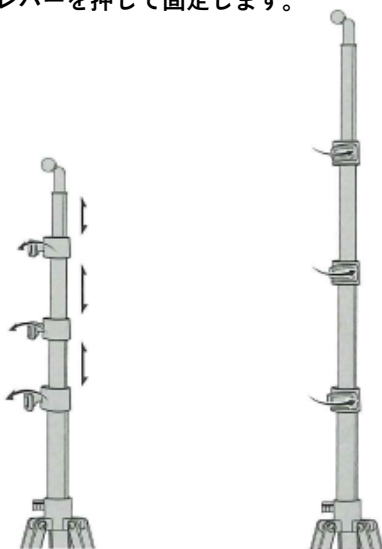

3. クランプ背面のネジ蓋を外し、ボールにかぶします。ボールをクランプ背面に差し込みます。ネジ蓋を締めます。

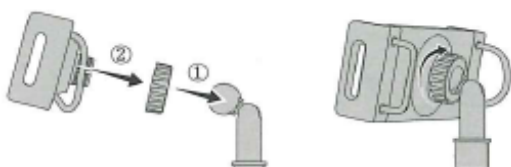

3

4. クランプのストリングを引いて機器をセットします。クランプのジョイントボールを調整し、お好みの角度に調整します。

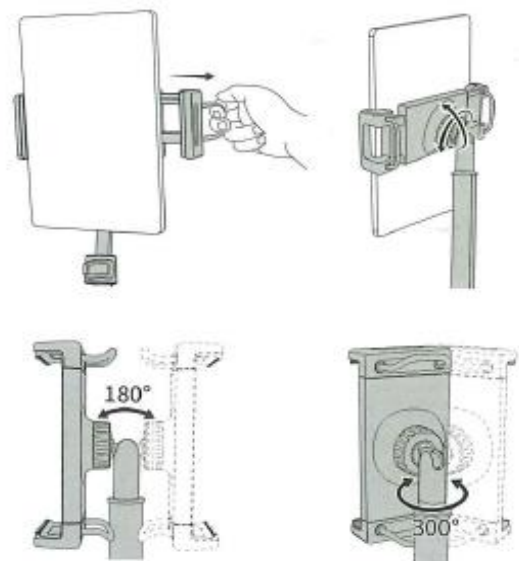

4